

กองทัพบก

คู่มือราชการสนาม

ว่าด้วย

การพันผ้า และ การเข้าฝือก

(สส. 8 - 50)

พ.ศ. 2513

การใช้เฟือกขาโทมัสครึ่งวงกลม

การเข้าเฟือกโทมัสแบบครึ่งวงกลมพร้อมด้วยเครื่องพยุง ใช้ในการ
เข้าเฟือกกระดูกยาวของขาที่หักไม่ให้เคลื่อนไหวและทำให้สามารถเคลื่อนย้ายได้
การใช้เฟือกโทมัสครึ่งวงกลม (10 ชั้น) ปฏิบัติดังนี้

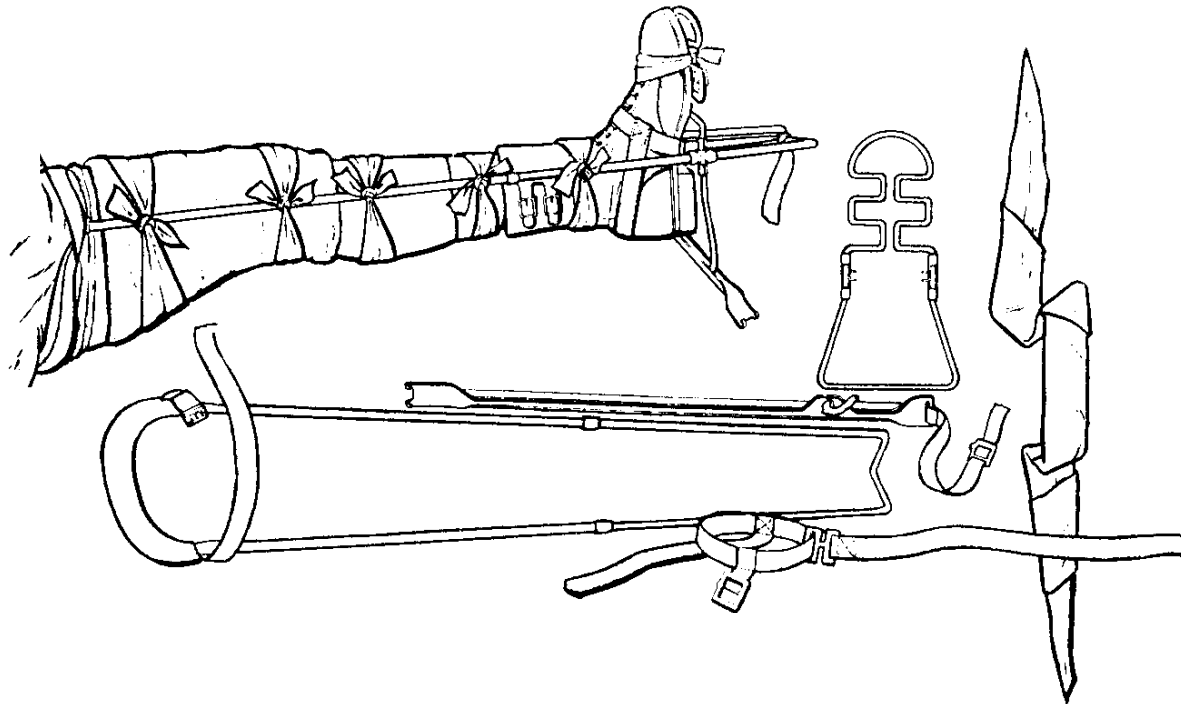

Half-Ring Thomas Leg Splint

สิ่งอุปกรณ์ในการเข้าฝือกทอมัส

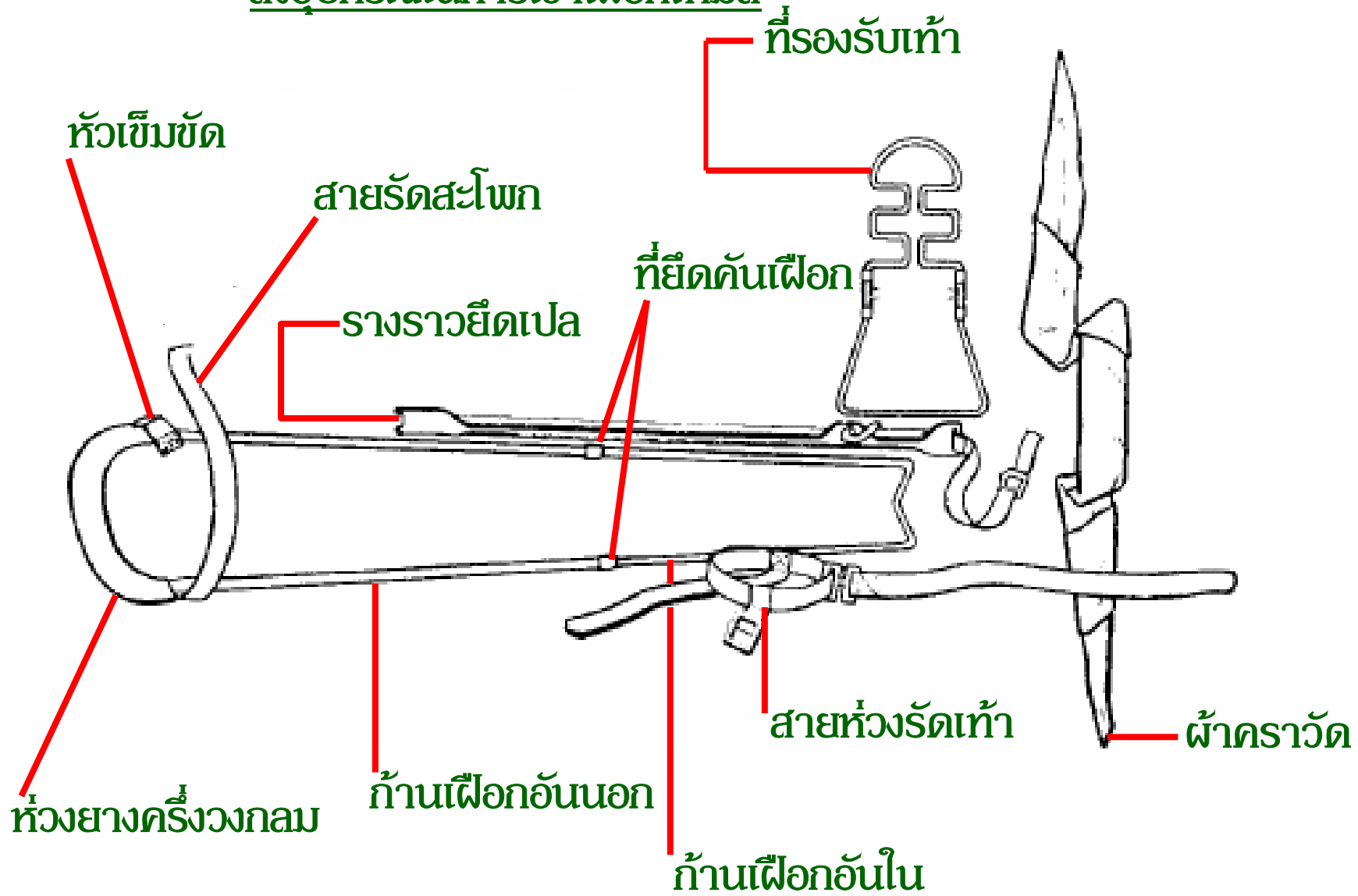

ขั้นที่ 1

การแต่งเปลา (Dress Litter)

- ก. กางเปลาออก
- ข. ให้ปูผ้าห่มผืนแรกบนเปลา
- ค. พับผ้าห่มผืนแรกทบกลับไปทางด้านตรงกันข้ามทับบนเปลาหนึ่งในสาม
- ง. ปูผ้าห่มผืนที่สองไปทางอีกด้านหนึ่งของเปลาทับกันกับข้อ ค.
- จ. พับผ้าผืนที่สองทบกลับไป ทางด้านตรงกันข้ามบนเปลาหนึ่งในสาม
- ฉ. บนเปลา มีผ้าปูอยู่ 4 ชั้นแล้ว ซึ่งเป็นที่ให้ผู้ป่วยนอนทับอยู่

Dress Litter

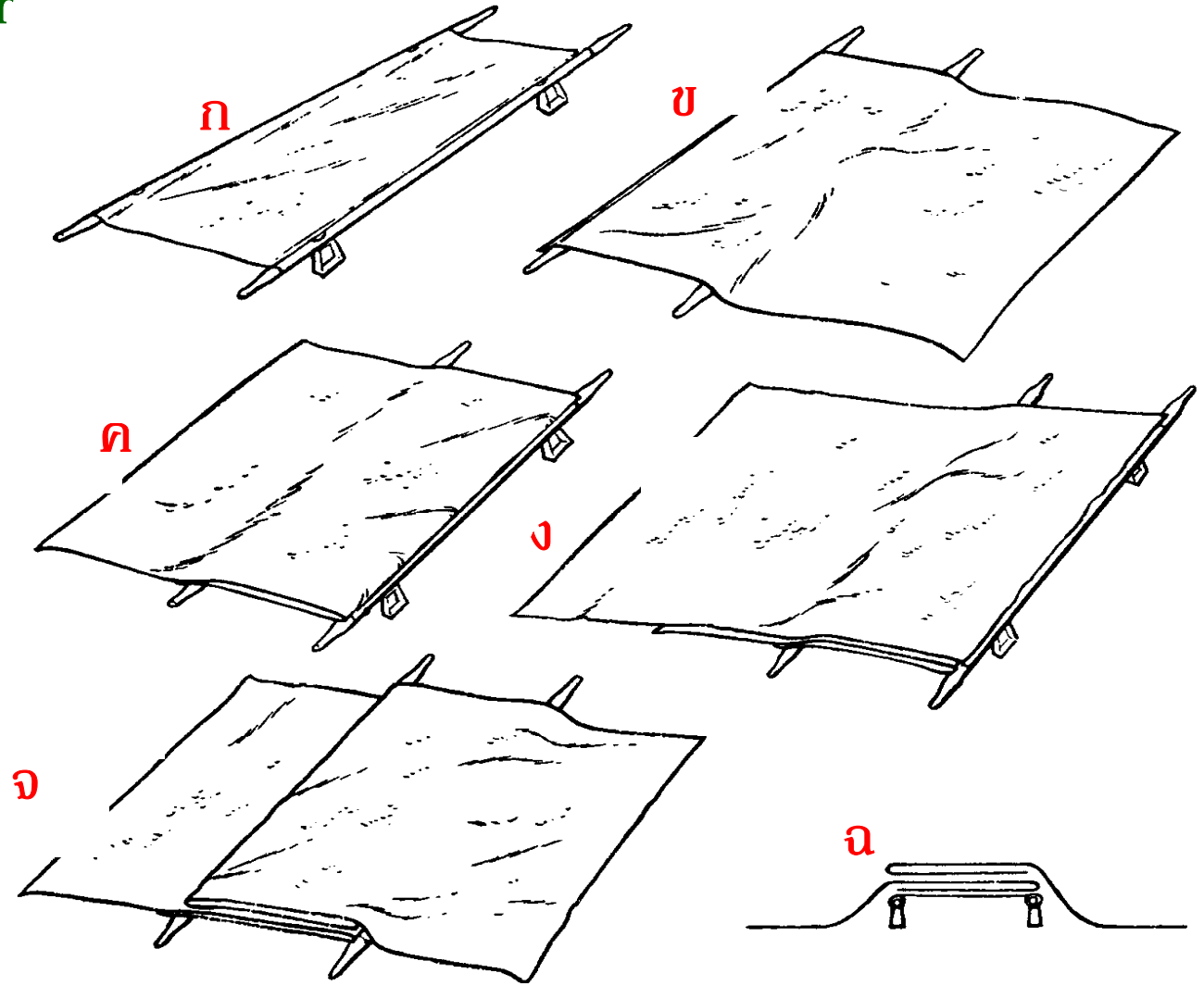

ขั้นที่ 2

การใส่สายห้วงรัดดึงและการดึงครั้งแรก (Apply Traction Strap and Initiate Traction)

ขั้นนี้อาจทำร่วมกับขั้นที่ 3 ได้

ก. ใส่ห้วงรัดดึงติดกับรองเท้า

ข. คนที่หนึ่งวางเฟือกขาลงข้างขาที่บาดเจ็บ ให้ด้านวงแหวนไว้ใกล้สะโพก และให้หัวเข็มขัดไว้ด้านนอก ส่วนที่เลื่อนได้ของเฟือกต้องดึงให้ยาวกว่าเท้าผู้ป่วยเจ็บ ประมาณ **6 - 8** นิ้ว แล้วขันที่ยึดให้แน่นอย่าให้เฟือกเลื่อนได้

ค. คนที่สอง สอดมือข้างหนึ่งไปใต้ด้ามเฟือกจับที่สันเท้า และอีกมือจับที่หลังเท้า ดึงเท้าผู้ป่วยไว้

ง. คนที่สาม พยุงกลางขาในระหว่างที่กำลังดึงและยกขึ้น คนที่หนึ่งสอดเฟือกให้เข้าไปอยู่ใต้ขาที่บาดเจ็บ

ขั้นที่ 2

การใส่สายห่วงรัดตึงและการดึงครั้งแรก

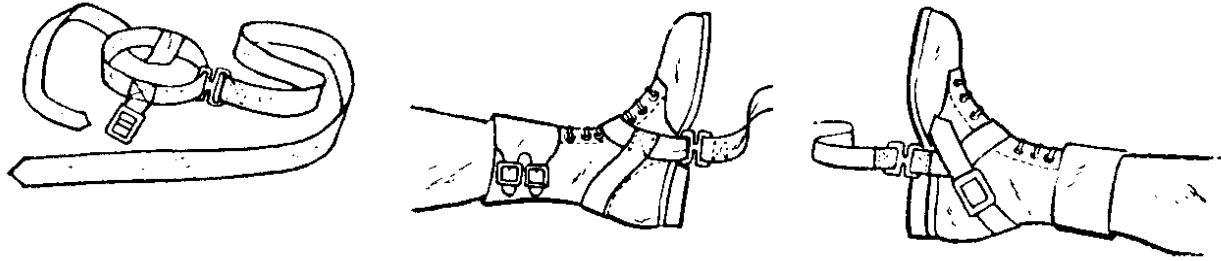

(Apply Traction Strap and Initiate Traction)

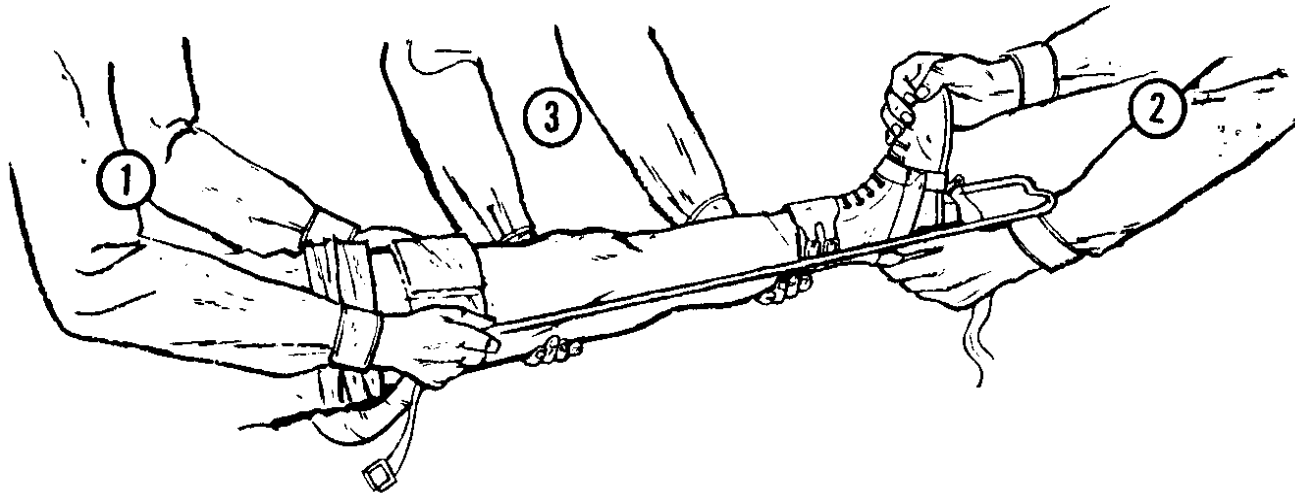

ขั้นที่ 3 การแต่งแผล (Dress Wound)

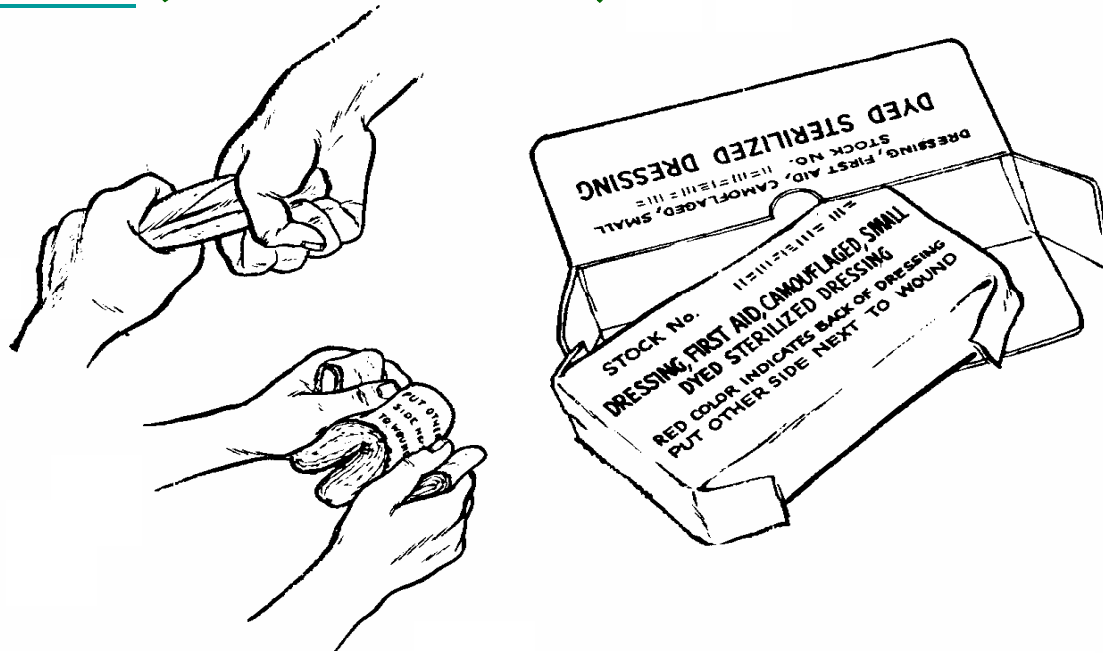

การแต่งแผล ถ้าบาดแผลนั้นยังไม่ได้ทำเลยก็ให้ทำตอนนี้หรือเพิ่มเติมแก้ไขจากที่ทำมาแล้ว อาจทำขั้นที่ **2** และขั้นที่ **3** พร้อมๆ กัน

การแต่งแผล

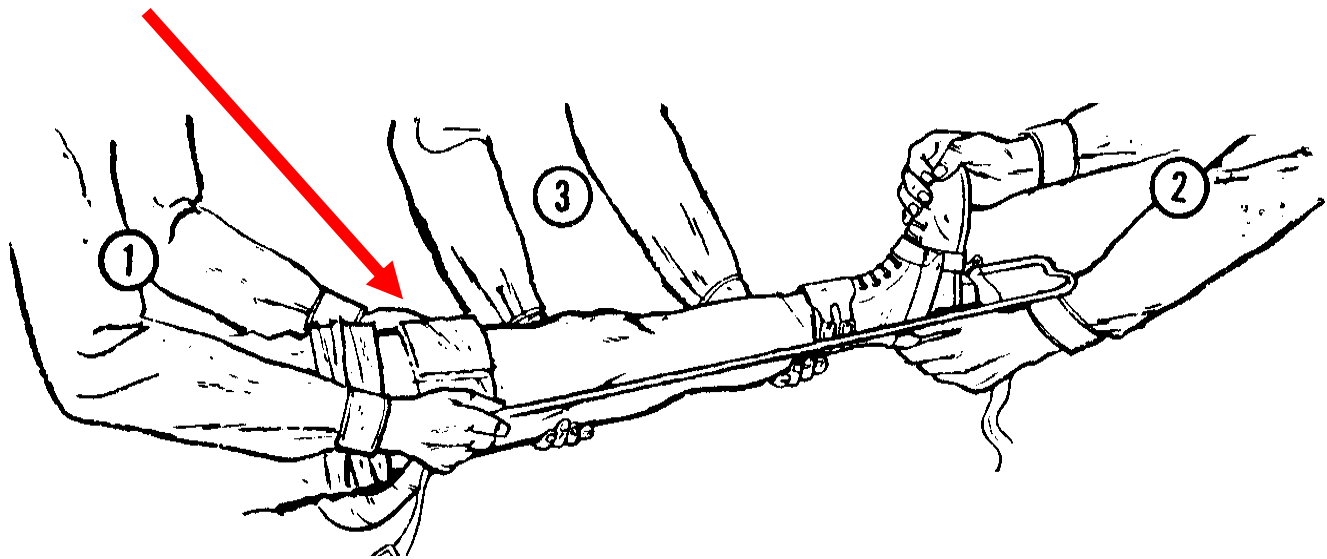

ขั้นที่ 4

การเข้าเฟือกและผูกสายห้วงรัดให้แน่น (Apply Splint and Secure Traction Strap)

- ก. คนที่หนึ่งสอดเฟือกเข้าใต้สะโพกผู้ป่วย หันห้วงยางครึ่งวงกลมให้อยู่ตรงกระดูกสันหลัง (ปุ่มของกระดูก) แล้วคนที่หนึ่งรัดสายรัดเข้ากับต้นขาให้แน่น
- ข. คนที่หนึ่งดึงปลายอันยาวของห้วงรัดดึงมายังปลายปากของเฟือก แล้วดึงไปด้านหลังให้สอดผ่านข้อต่อตรงห้วงของสายดึง ดึงปลายของสายห้วงรัดดึงเพื่อให้ตึงมากขึ้น แล้วผูกสายรัดกับเฟือกให้แน่น

(Apply Splint and Secure Traction Strap)



ให้ดึงปลายอันยาวของห่วงรัดดึงมายังปลายปากของเฟือก

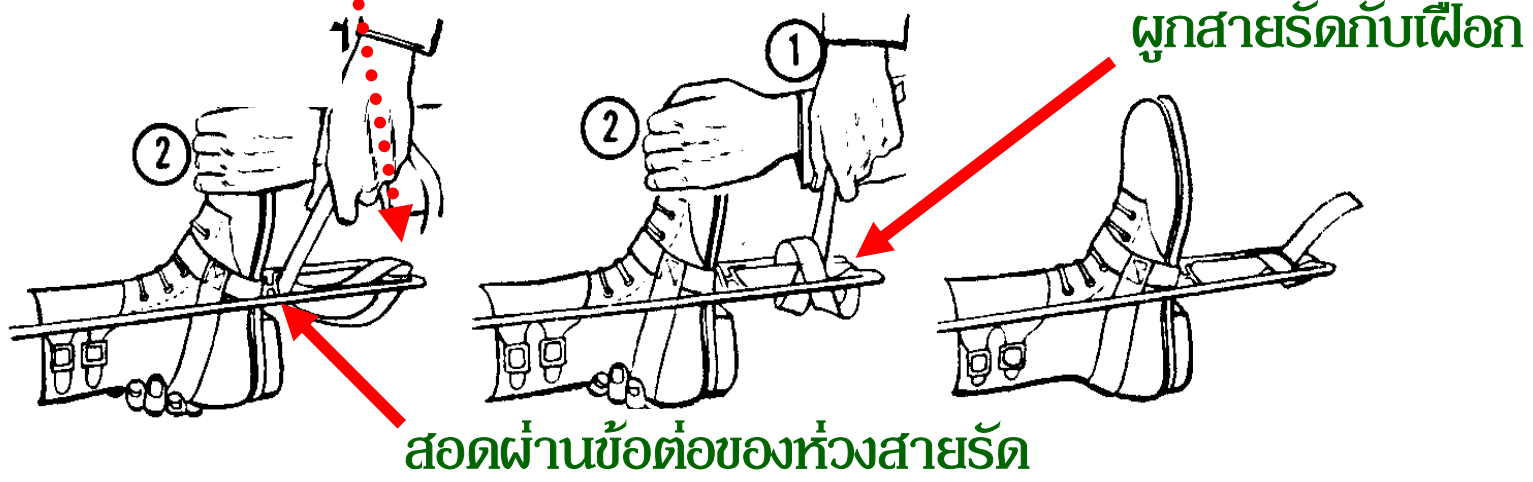

ขั้นที่ 5

การใส่ที่ค้ำเฟืองพวงและที่รองรับเท้า (Secure Splint Support and Footrest)

คนที่หนึ่งเป็นผู้ใส่เฟืองและที่รองรับเท้าให้เข้าที่
คนที่สองและสามยังคงดึงและพวงเท้าอยู่

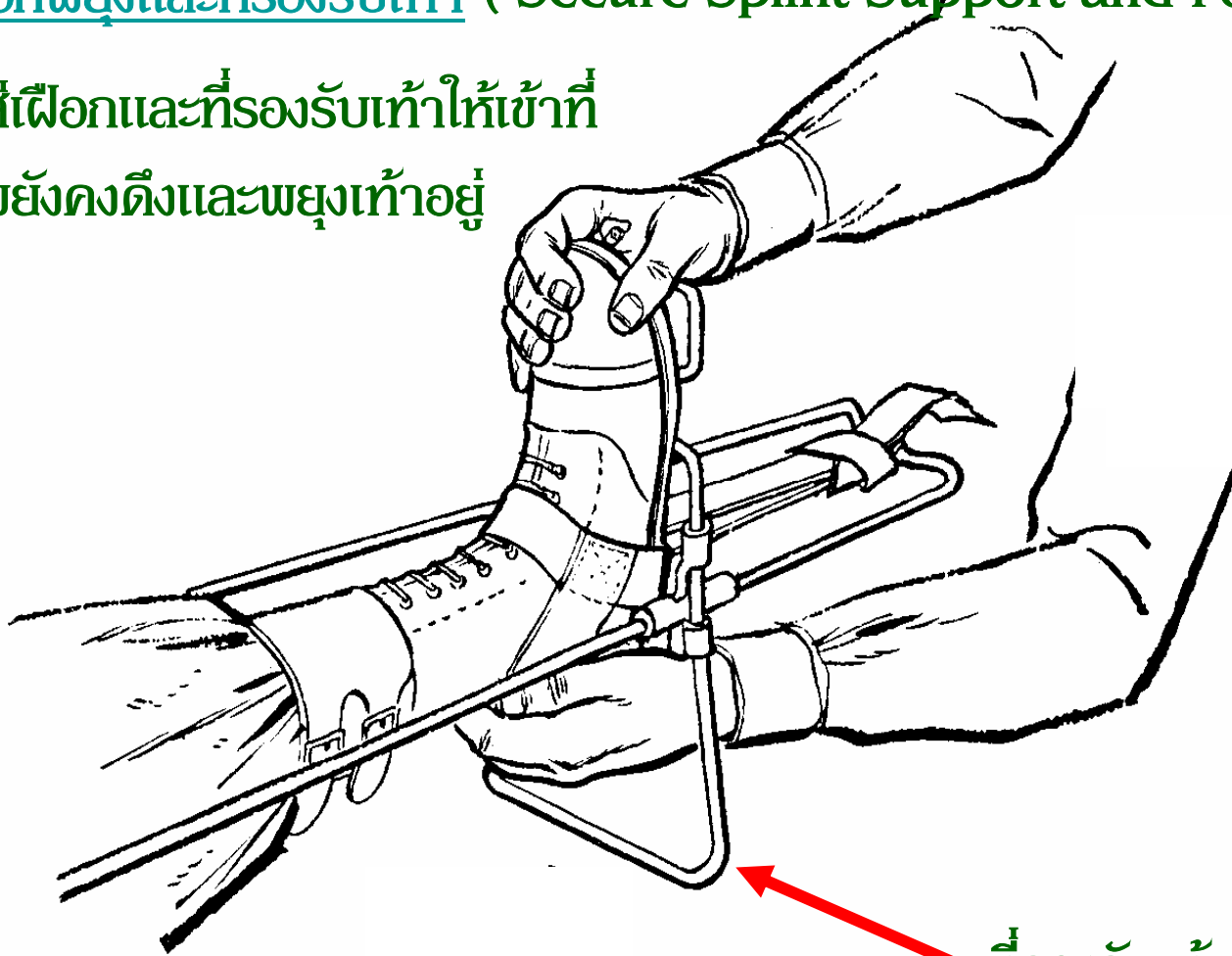

Secure splint support and footrest

ที่รองรับเท้า

ขั้นที่ 6

การพยุงขา (Support Leg) โดยใช้ผ้าสามเหลี่ยมพับเป็นผ้าคราวัต

- ก. วางผ้าคราวัตพาดบนด้ามเฟือง ปล่อยให้ตรงกลางหย่อนระหว่างด้ามเฟือง และปลายทั้งสองพาดห้อยอยู่ทางด้านนอกของด้ามเฟือง ให้ปลายข้างหนึ่งของผ้า ยาวกว่าอีกข้างหนึ่ง
- ข. จับปลายผ้าทั้งสองข้างดึงลอดผ่านใต้เฟือง และผ้าที่หย่อนไปยังด้านตรงกันข้าม แล้วปลายที่ยาวพาดพันมาข้างบนเฟือง
- ค. ผูกปลายทั้งสองข้างเป็นเงื่อนแน่น (พิรอด) ตรงด้านข้างของด้ามเฟืองข้างหนึ่ง
- ง. ใช้ผ้าคราวัตทั้งหมด 5 ผืน ผูกเพื่อพยุงขาที่ได้รับบาดเจ็บไว้

ขั้นที่ 7

การยึดเท้าให้ติดกับที่ค้ำเฟืองและที่รองรับเท้า (Secure Foot to Splint Support and Footrest)

การพับผ้าครavat

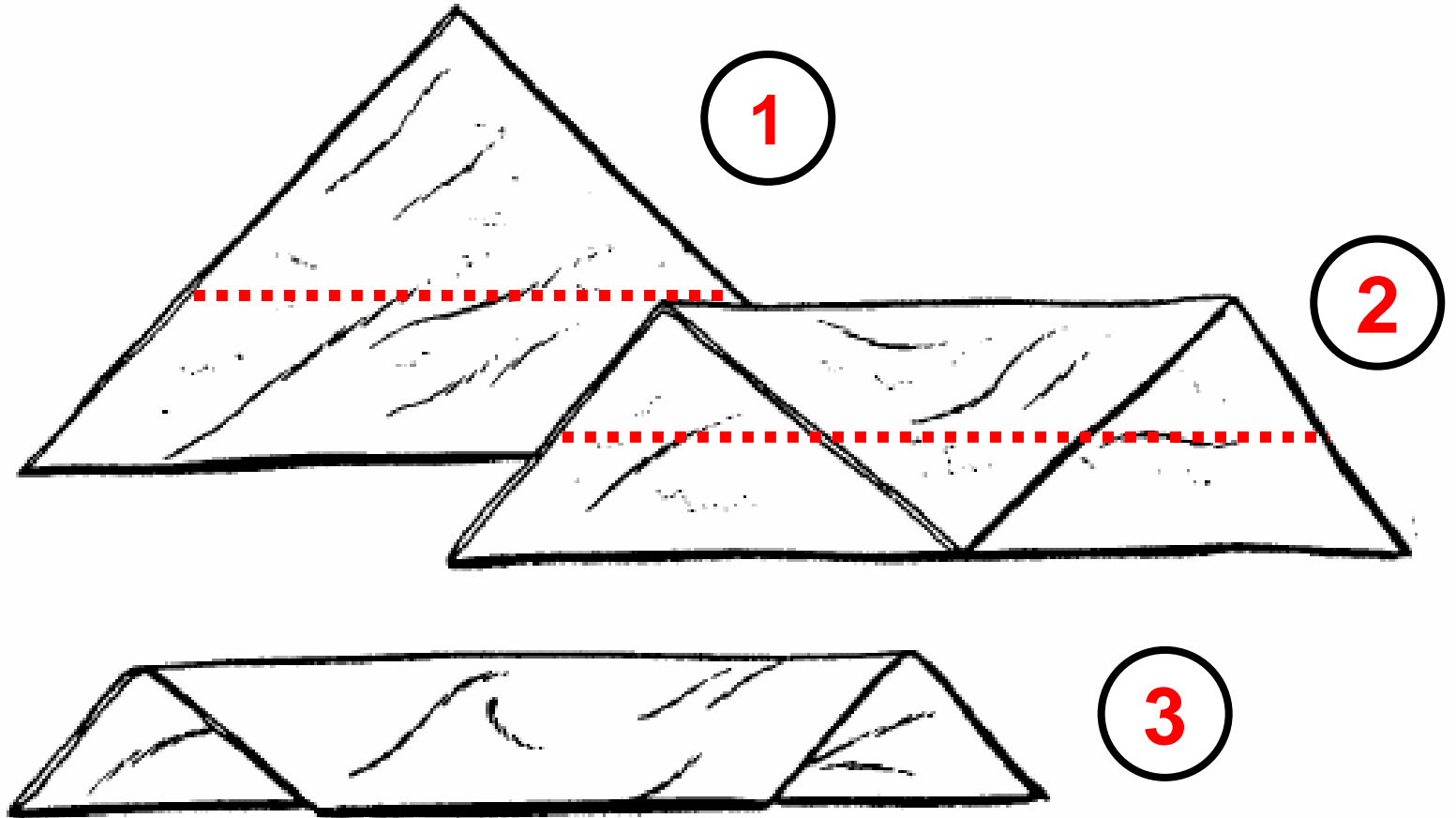

CRAVAT

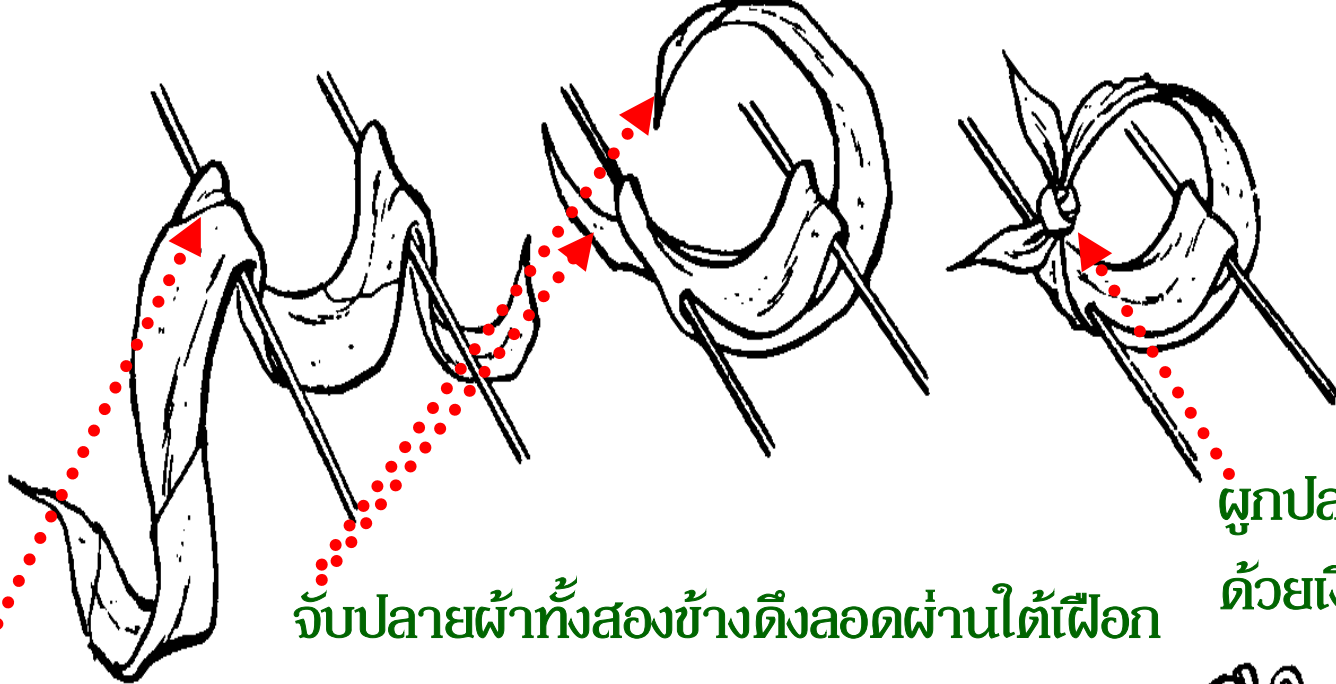

จับปลายผ้าทั้งสองข้างดึงลอดผ่านใต้ฝ่าเท้า

ผูกปลายผ้าทั้งสองข้าง
ด้วยเงื่อนแน่น(พิรอด)

วางผ้าคร่าวัดพาดบนด้ามฝ่าเท้า

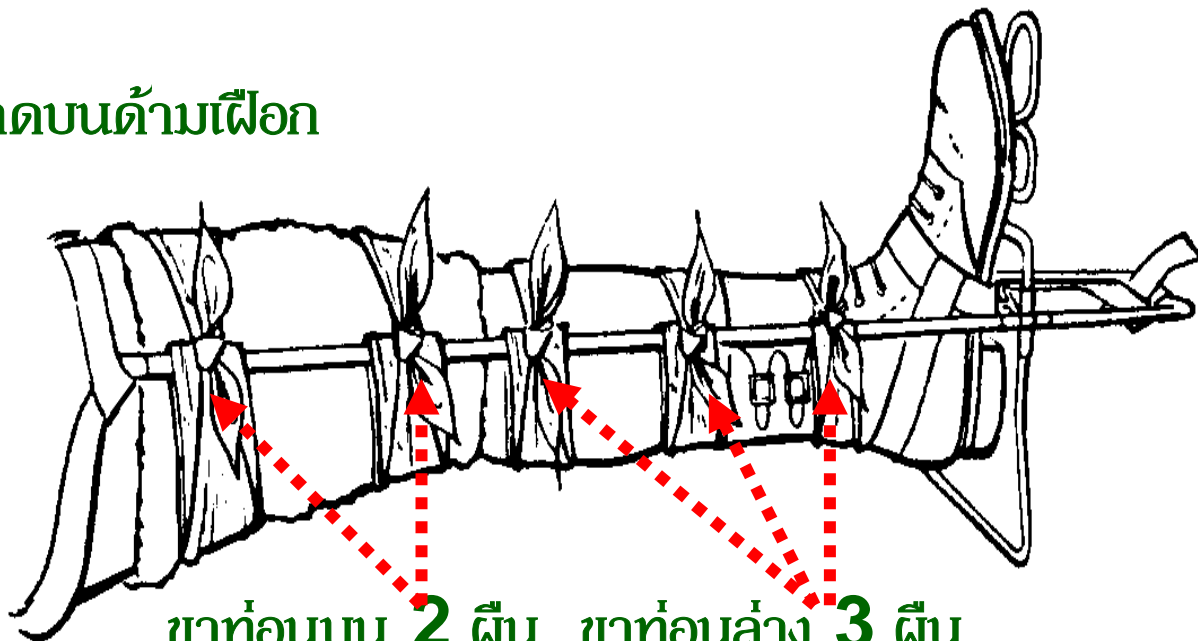

Support leg

ขาที่นอนบน 2 ฝ่า นิ้ว ขาที่นอนล่าง 3 ฝ่า นิ้ว

ใช้ผ้าคร่าวัด 5 ฝ่า นิ้ว

การยึดเท้าให้ติดกับที่ค้ำเฟืองและที่รองรับเท้าให้ใช้ผ้าสามเหลี่ยมพับเป็นผ้าคราวัต

วางส่วนกลางของผ้าคราวัต ตรงใต้ส้นรองเท้า ให้ส่วนปลายทั้งสองข้างของผ้าอยู่ด้านหลังเท้า และไขว้กันที่ด้านหลังเท้า โดยให้ส่วนปลายผ้าไปอยู่ด้านหน้าเท้าแล้วพับปลายผ้ามาด้านหลังเท้าอีกรอบจึงนำปลายผ้ามาผูกติดกับที่รองรับเท้าด้วยเงื่อนแน่น (พิรอด) อีกครั้งหนึ่ง

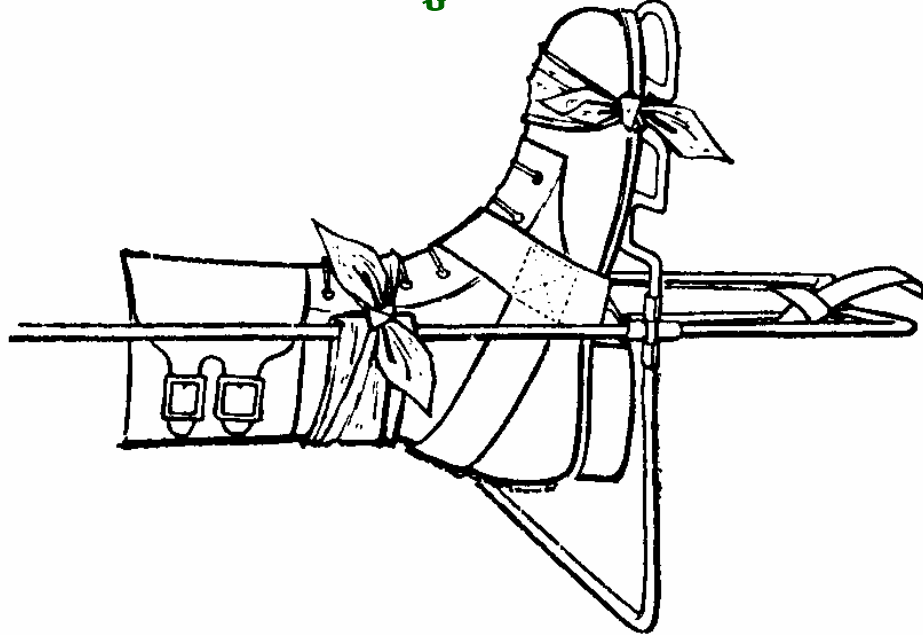

Secure foot to splint support and footrest

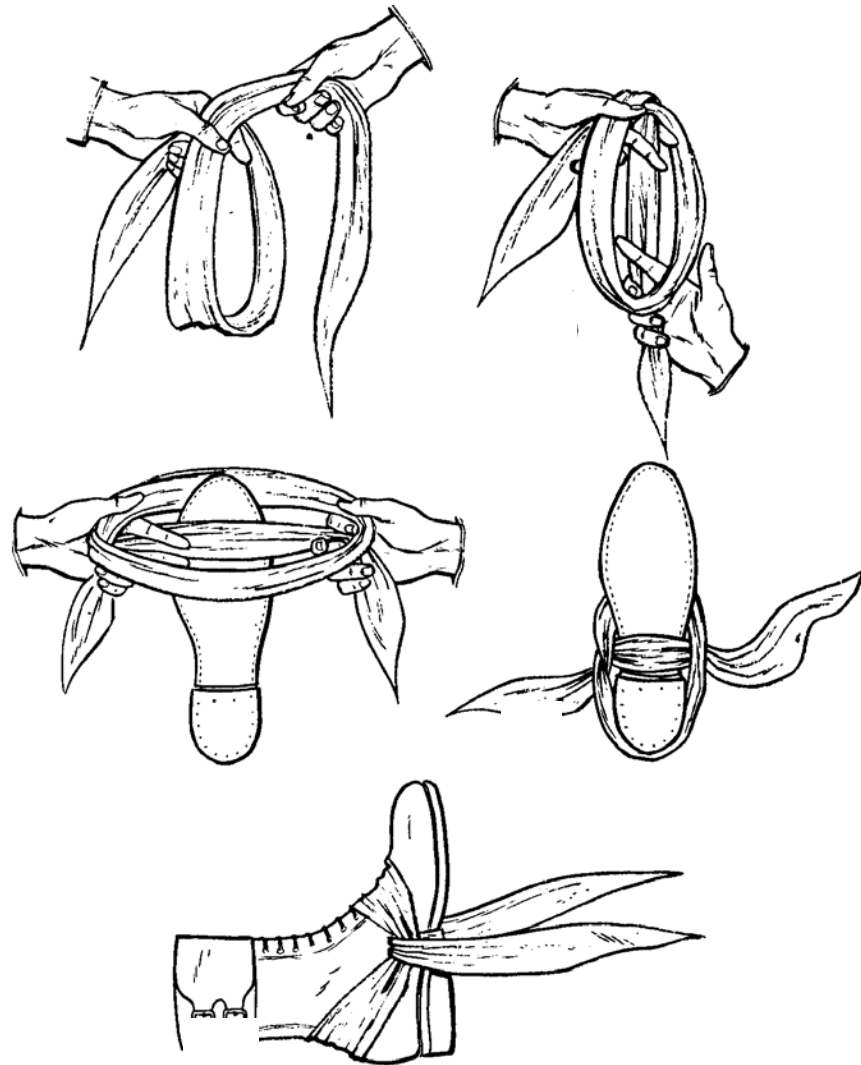

Ankle hitch using cravat or roller bandage

ขั้นที่ 8

การวางผู้ป่วยเจ็บลงบนเปล (Place Patient on Dressed Litter)

- ก. คนที่สองและสามคุกเข่าลงข้างๆ ผู้ป่วยเจ็บด้านเดียวกับขาข้างที่ใส่เฟือกไว้ คนที่หนึ่งคุกเข่าลงด้านตรงกันข้ามและให้ชิดขาของผู้ป่วยเจ็บ คนที่หนึ่งและคนที่สองสอดมือเข้าใต้หลังและต้นขาของผู้ป่วยเจ็บ คนที่สามพยุงผู้ป่วยเจ็บตรงไหล่และหลังแล้วยกผู้ป่วยเจ็บขึ้นพร้อมๆกันแล้ววางไว้บนขาของคนที่สองและสาม
- ข. คนที่หนึ่งนำเปลมาวางให้เข้าที่ตรงผู้ป่วยเจ็บ ทั้งสามคนช่วยกันวางผู้ป่วยเจ็บลงบนเปลอย่างระมัดระวัง ผู้ป่วยเจ็บจะนอนบนเปลพร้อมด้วยที่ค้ำเฟือกวางบนเปลห่างจากขอบผ้าใบส่วนล่างของเปล 1 - 2 นิ้ว

Place Patient on Dressed Litter

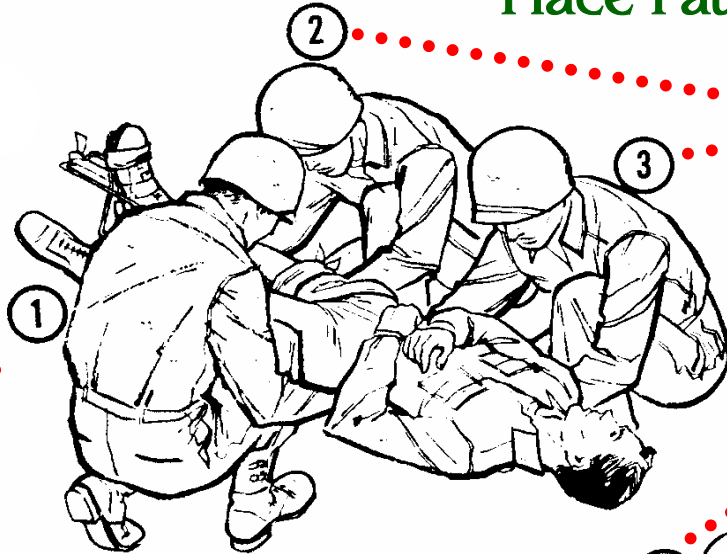

คนที่ 2,3 คุกเข่าลงข้างๆ
ผู้ป่วยจับด้านขาที่ใส่เฟือง

คนที่ 2,3 ใช้ซากรองรับผู้ป่วย
เจ็บไว้

คนที่ 1 คุกเข่าลง
ด้านตรงกันข้าม



คนที่ 1 วางเปล
ที่เตรียมไว้แล้ว
ให้เข้าที่

คนที่หนึ่ง ช่วยคนที่สองและคนที่สาม วางผู้ป่วยเจ็บลงบนเปลอย่างระมัดระวังผู้ป่วยเจ็บนอนบนเปลพร้อมด้วยที่ค้ำเฟืองวางบนเปลห่างจากขอบผ้าใบส่วนล่างของเปล **1 - 2** นิ้ว

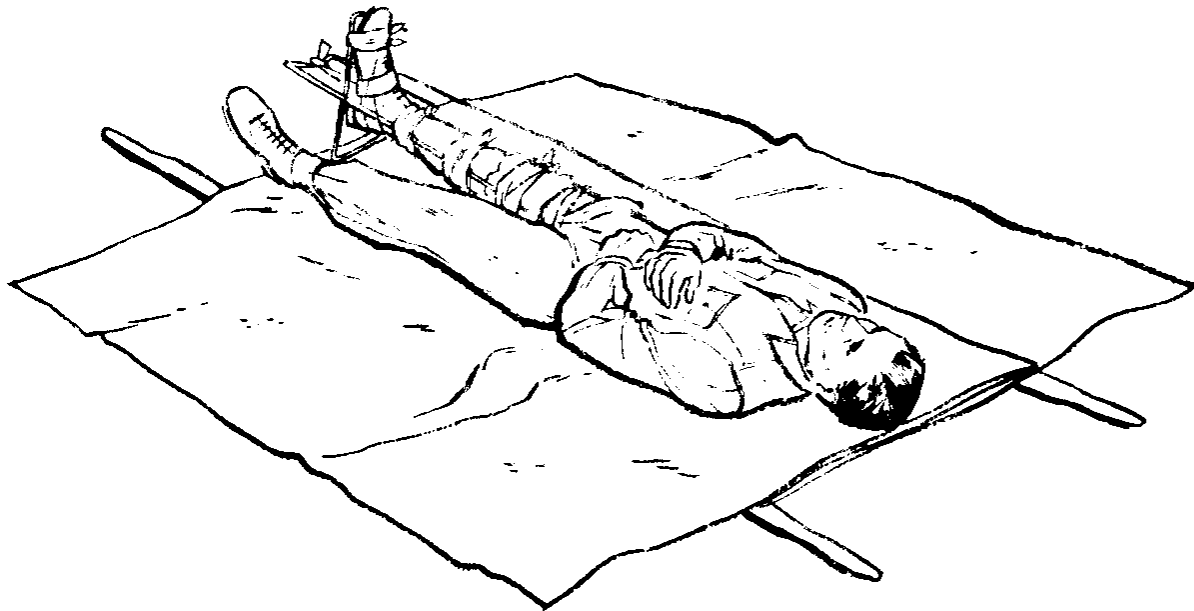

ขั้นที่ 9

การยึดเฟืองติดกับเปลด้วยราวเปล (Secure Splint to Litter with Litter Bar)

ให้วางราวเปลเข้าที่โดยให้ทางร่องของราวเปลอยู่ทางระดับรองรับที่ค้ำเฟือง แล้ววางที่ค้ำเฟืองลงไปในเรื่องนี้แล้วขันลูกบิดให้แน่น (การวางราวเปลต้องให้ลูกบิดอยู่ทางด้านเดียวกับขาที่ใส่เฟือง)

(Secure Splint to Litter with Litter Bar)

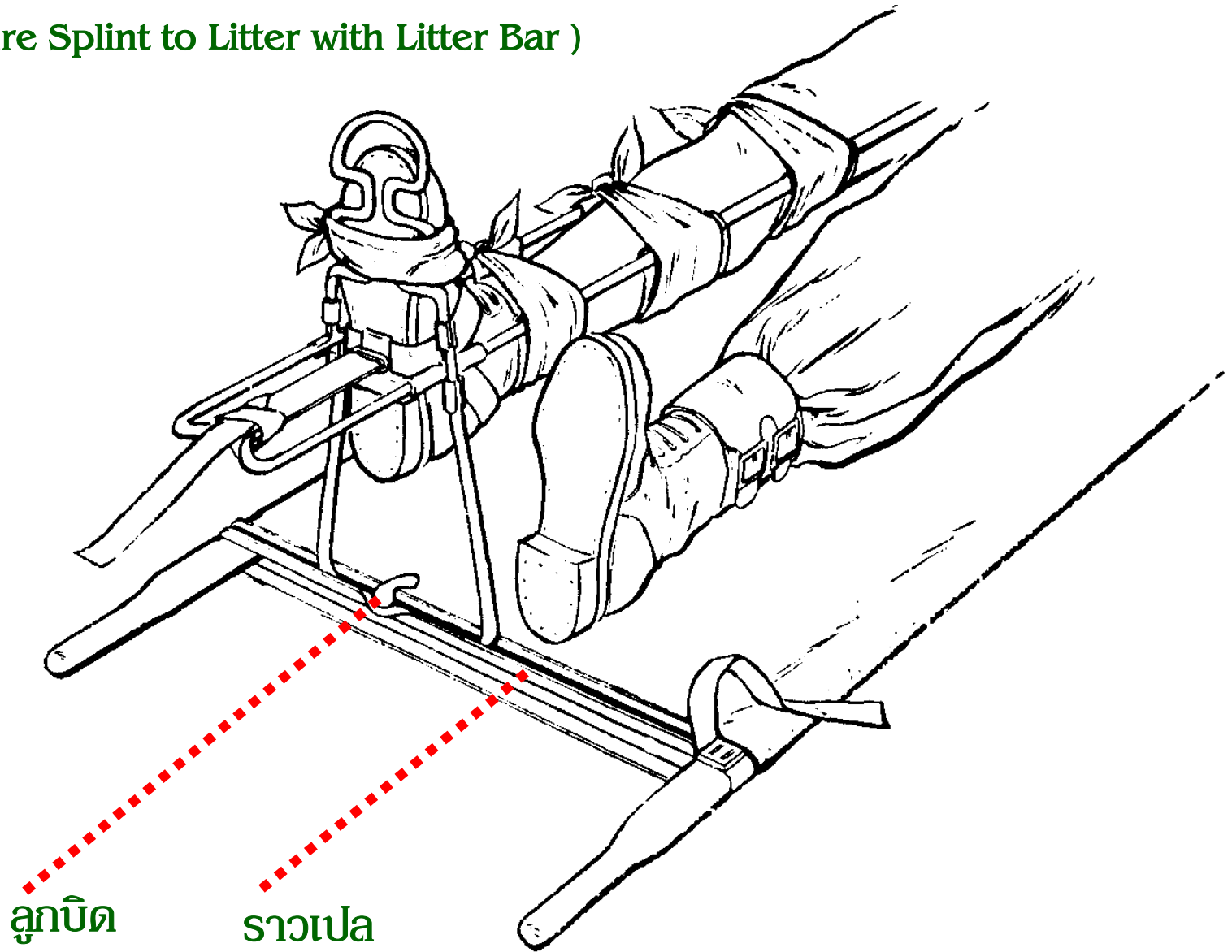

ขั้นที่ 10

การคลุมผ้าคนไข้ (Cover Patient)

คนที่สองและสาม พับผ้าห่มผืนที่สามตามยาวและคลุม
ผู้ป่วยเจ็บโดยให้ขอบด้านหนึ่งอยู่ใต้คางแล้ว
ตลบขอบของผ้าห่มสองผืนแรกที่เหลือ
อยู่พับทับบนผ้าห่มผืนที่สาม
คลุมทับถึงปลายล่างสุด
ใช้เข็มกลัดซ่อนปลาย
กลัดผ้าห่มไว้



Cover Patient